

Advanced Motor Driver

type-K

ZDCMD-3C1808



取扱説明書(第4版)

2014年4月

[目 次]

1. 概要	1
2. 製品仕様	2
3. 使用手順	3
4. 接続例	5
5. 放熱について	6
6. コネクタのピン説明	6
7. スルーホールの説明	7
8. 外形図	8
9. 付属品	9
10. サポート	10
10.1. お問合せ	10
10.2. 修理・点検依頼	10
11. 保証範囲	11
11.1. 標準価格	11
11.2. 保証要項	11
12. 改訂履歴	12

1. 概要

Advanced Motor Driver は弊社独自に設計・開発を行ったモータドライバシリーズの名称です。

本シリーズの第二弾となる **type-K** は、次のような特長を持っています。

- 1) RCサーボ信号入力です。
- 2) DC ブラシ付きモータを 3 チャンネル制御できます。
- 3) 制御系とパワー系は絶縁されています。
- 4) パソコンを使ってモータの出力をカスタマイズできます。

(別売り通信デバイスが必要です。)

2. 製品仕様

表1. 仕様

項目	仕様	備考
型名	ZDCMD-3C1808	
定格出力電圧	±18[V]	1chあたり 十分な放熱を必要とする
定格出力電流	±8[A]	
定格出力	144[W]	
最大出力電圧(瞬間)	±20[V]	
最大出力電流(瞬間)	±10[A]	
最大出力(瞬間)	200[W]	
主電源	DC6~20[V]	バッテリー推奨
制御電源	不要	主電源から生成
制御 MCU	R8C/13	
制御周期	約 1[ms]	
制御方式	オープンループ	
外形寸法(LWH)	90×54×11.8[mm]	名刺サイズ
重量	31[g]	
入力信号仕様	有効範囲	1~2[ms]
	分解能	0.01[ms]
	High レベル	4.0~5.0[V]
	Low レベル	0.0~1.0[V]
出力 PWM 仕様	周波数	約 20[kHz]
	Duty	-100~100[%]
機能	出力0時設定	モータ・ブレーキかフリーを設定可能
	出力 Duty 設定	入力信号に応じて Duty を設定可能
	サービス電源	5[V]150[mA]
	制御電源スイッチ	制御系への電源を ON/OFF
	RCサーボモータ接続	RCサーボモータを2個、接続可能(別電源が必要)
カスタマイズ用ソフト	対応 OS	Windows2000/XP
	通信デバイス	ZCOM/USB-UART(別売り)
	接続方式	USB

3. 使用手順

1) 接続

CN1 と CN2 以外の接続は、ハンダ付けの必要があります。ハンダ付けの際、他の部品との距離が、近い場所もありますので十分注意して行ってください。

CN1 はヒロセ電機社製の DF13 シリーズを使用してハーネスを製作してください。本製品にはコネクタソケットとコンタクトが付属していますが、別売りでコンタクトを圧着したケーブルも販売しております。

CN2 は通信デバイス[ZCOM/USB-UART (別売り)]との接続に使用します。ハーネスは ZCOM/USB-UART (別売り) に付属しています。

具体的な接続方法については**4. 接続例**を参考にしてください。

2) 動作

主電源投入後、**4. 接続例**のように SW を ON (SW スルーホール の 2 つ をショート) にすると LED が点灯し動作させることができます。(SW を ON した後は 100[ms] の待ち時間があります。)

CN1 のピンアサインにしたがって RC サーボ信号を入力することで接続されたモータを制御することができます。初期状態の入力と出力は図 1 のようになっています。カスタマイズすることで図 1 の関係を自由に変更することが可能です。(詳しくは次項のカスタマイズを参考にしてください。)



図1. 入力と出力の関係

3) カスタマイズ

図1のように 0.01[ms]ごとにユーザーで出力を決めることができます。モータ出力の範囲は、-100~100[%]で 1[%]刻みになります。

カスタマイズをするには ZCOM/USB-UART (別売り)を本製品に接続してPCと通信する必要があります。PCのソフトについてはソフトマニュアルを参照ください。

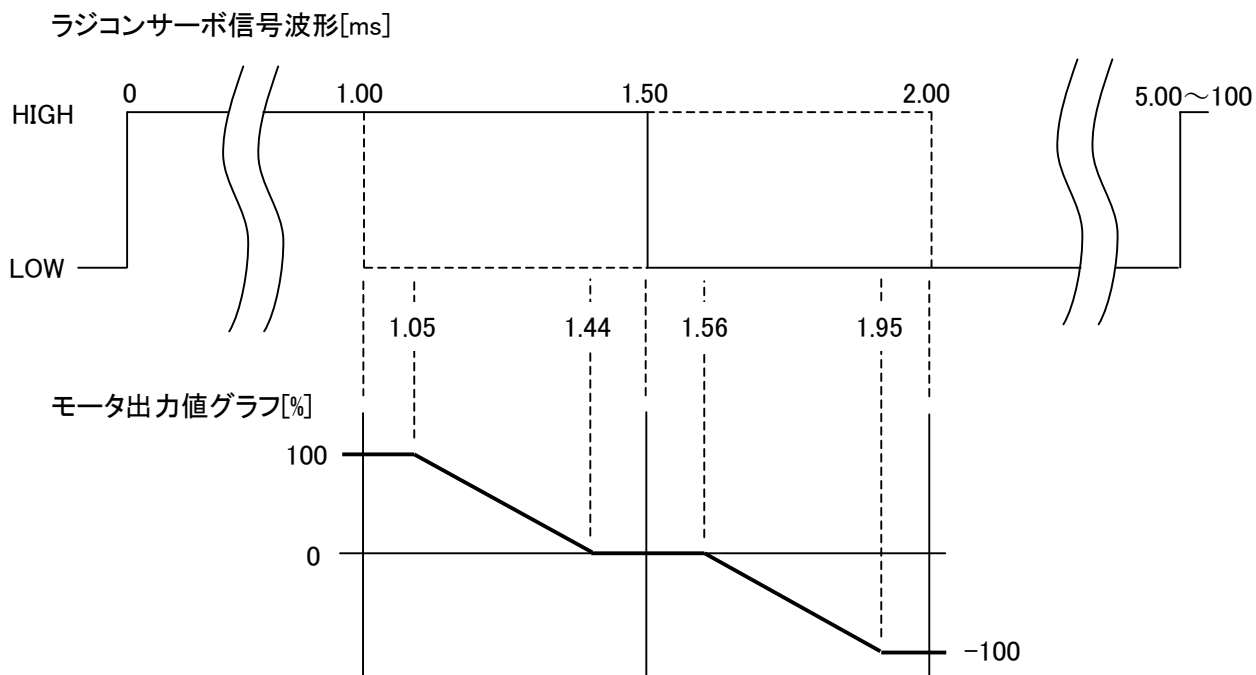
4) 補足

信号が 1[ms]以下は出力が 1[ms]の時の出力になります。2[ms]以上は 2[ms]の時の出力になります。100[ms]を超えて信号が入力された場合や信号が未入力の場合 (High または Low 状態)が 1[s]続くとモータは停止するようになっています。

4. 接続例

本製品をプロポで制御した時の接続方法の一例を説明します。



図2. 接続例

5. 放熱について

本ドライバは、必要に応じて放熱板の取り付けを行ってください。

6. コネクタのピン説明

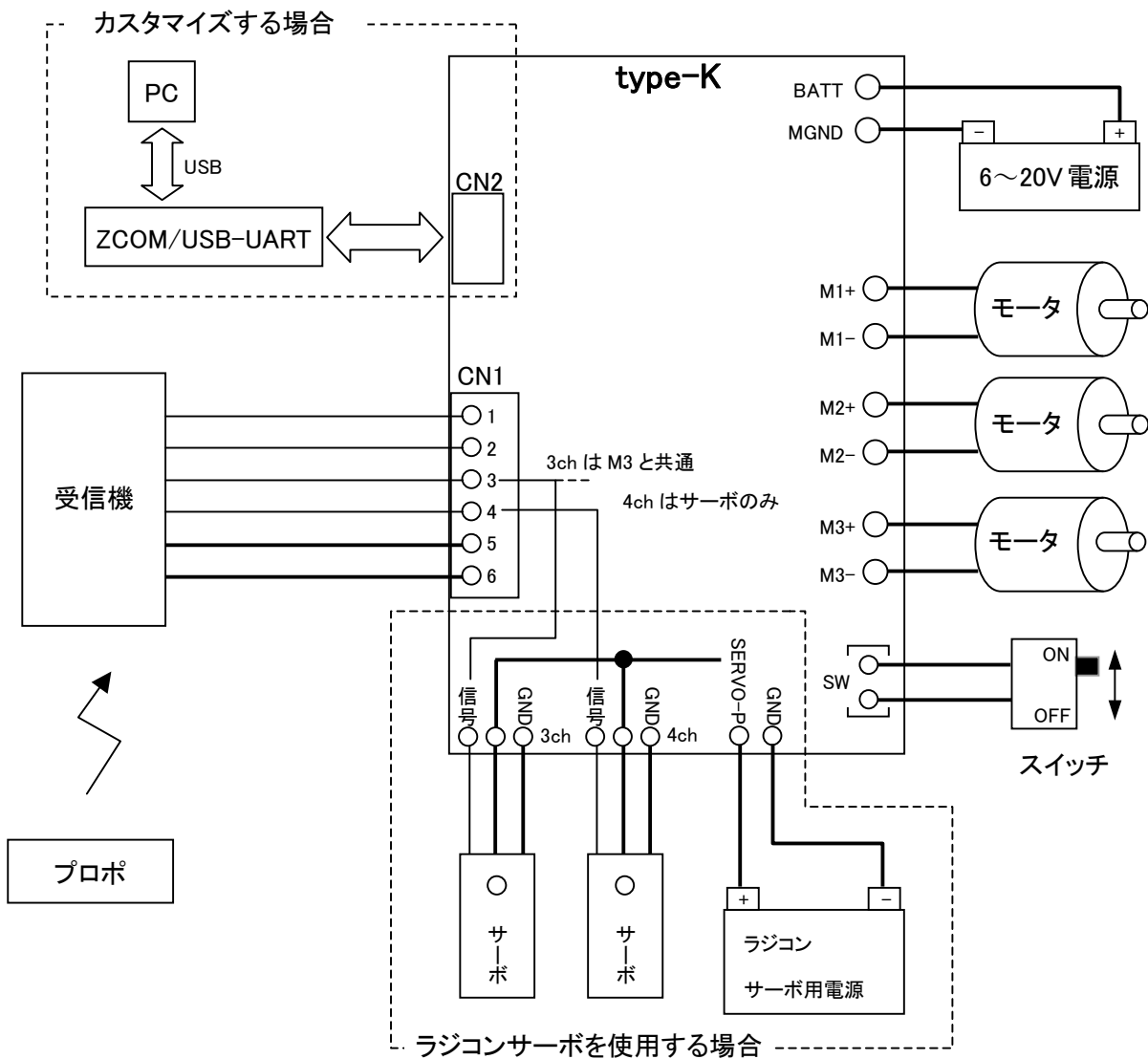
コネクタのピン配置については以下表を参考にしてください。コネクタの位置は**8. 外形図**を参照してください。

表2. CN1 ピンアサイン

ピン	信号名	備考
1	1ch	モータ1chへのRCサーボ信号入力
2	2ch	モータ2ch "
3	3ch	モータ3chもしくはRCサーボモータ3chの信号入力
4	4ch	RCサーボモータ4chの信号入力
5	+5V	+5[V]サービス電源(最大 150[mA]まで)
6	GND	グランド

表3. CN2 のピンアサイン

ピン	信号名	備考
1	+5V	通信デバイス
2	-	未使用ピン
3	RxD	受信信号
4	TxD	送信信号
5	CTS	接続確認ポート
6	-	未使用ピン
7	GND	グランド

7. スルーホールの説明

本ドライバにはユーザーではんだ付けが必要になるスルーホールがあります。

以下表では各個所のスルーホールについて説明します。

表4. スルーホール一覧表

名称	説明	備考
BATT	主電源	DC6~20V、制御系とは絶縁されています。 部品との距離が近いので、ハンダ付けには 要注意してください。
MGND	主電源グランド	
M1+	モータ1ch+側	部品との距離が近いので、ハンダ付けには 要注意してください。
M1-	モータ1ch-側	
M2+	モータ2ch+側	
M2-	モータ2ch-側	
M3+	モータ3ch+側	
M3-	モータ3ch-側	
SW	制御電源スイッチ	
GND	RCサーボモータ電源グランド	RCサーボモータ3chと4chへ供給する電源です。
SERVO-P	RCサーボモータ電源	CN1 と CN2 の+5V とは接続しないで下さい。
3ch	RCサーボモータ3ch	ここにRCサーボモータを接続することでCN1を 介して信号を送ることができます。3ch は M3 と共 通になります。 信号内容は CN1 側から GND,SERVO-P,信号。
4ch	RCサーボモータ4ch	

8. 外形図

以下に外形図を示します。(単位は[mm])



図3. 外形図

9. 付属品

- 1) DF13-6S-1.25C 1 個
- 2) DF13-2630SCF (コネクタコンタクト) 10 個

※ 全てヒロセ電機社製。

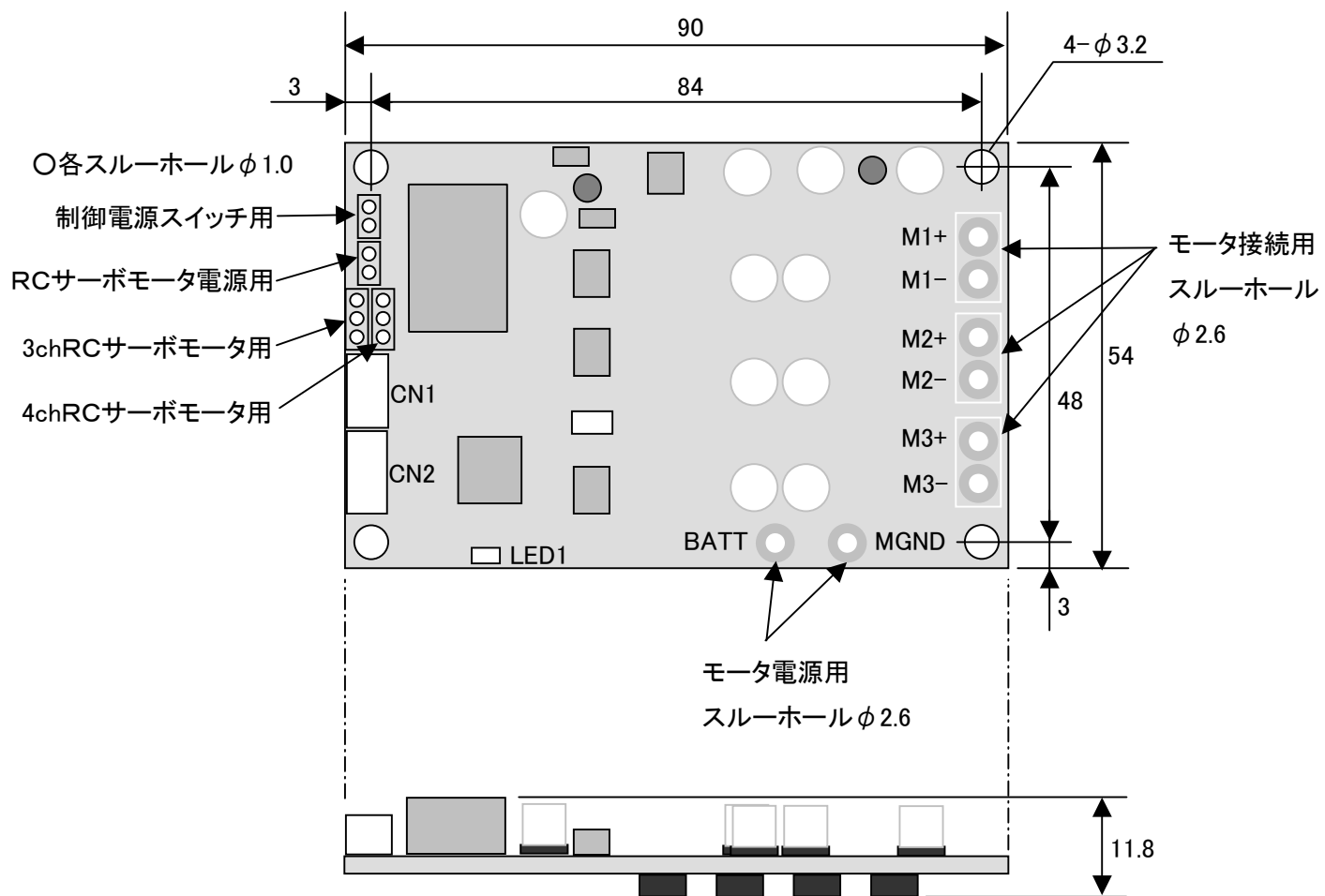
※ コンタクトとケーブルを圧着したハーネスを販売しております。詳しくは弊社ウェブサイトまで。

10. サポート

本製品のお問合せや修理・点検依頼は以下にしたがってサポートしておりますのでご了承ください。

10.1. お問合せ

本製品に関するご質問・ご相談は、

有限会社 函工

TEL/0463-97-4891 , FAX/0463-97-4895 , e-mail/support@zuco.jp

10.2. 修理・点検依頼

修理・点検依頼は、弊社ウェブサイト(<http://www.zuco.jp>)の「サポート」>「修理・点検依頼について」で詳しく説明しておりますので、そちらをご覧ください。

11. 保証範囲

11.1. 標準価格

本製品の標準価格には、次の項目は含まれておりませんので予めご承知おき下さい。

- ① システム適合性の検討
- ② 試運転・調整
- ③ システム故障時の現地判定

11.2. 保証要項

保証期間は納入後6ヶ月とします。この期間内で使用上の注意が守られて、かつ故障した場合には、無償でこれを修理致します。ただし、次のような場合には保証期間内でも有償修理になります。

- ① 使用上の誤り、或は、不当改造や修理による故障及損傷の場合。
- ② 落下、振動などによる損傷。
- ④ 火災、天災、塩害、ガス、異常電圧などによる故障及び損傷の場合。
- ⑤ 接続している外部機器に起因して故障した場合。
- ⑥ 弊社以外の手で改造、修理がなされた場合、又は弊社の仕様書に基づかない改造、修理がなされた場合。

 株式会社 工図

TEL: 0463-97-4891 / FAX: 0463-97-4895

URL: <http://www.zuco.jp> / E-mail: support@zuco.jp